



**RENAULT**  
Passion for life

# Uus Renault MEGANE



Perfektsus igas detailis











## Elegantsuse uus mõõdupuu

Uue Renault MEGANE'i omanäolisest disainist õhkub stiili ja kaasaegsust. Esiosa laugeid kurve täiendavad margiomased C-kujulised päevasõidutuled ja täisleed-esituled Pure Vision, mis parandavad märgatavalt öist nähtavust. Uus kroomitud radiaatorivõre sulandub kokku uuenenud esikaitserauaga. Uue MEGANE'i elegantsust suurendavad dünaamilised tagumised suunatud, uuenenud tagapaneel ja valueljed ning uus kerevärv Solar pruun.



## Peenelt viimistletud interjäär

Uue MEGANE'i interjäär on kombinatsioon peenelt viimistletud elegantsist ja tipp tehnoloogiast. Oleme ühendanud mugavuse kõrgkvaliteetsete materjalidega, mis loovad sulle meeldiva ja kaasaegse keskkonna: nahkpolster\*, elektriliselt reguleeritav juhiiste\*\*, kroomäärastusega juhtnupud jpm. 9,3" ekraaniga multimeediasüsteem EASY LINK koos isikupärastatava MULTI-SENSE süsteemiga ja 10,2" digitaalne näidikutepaneel koos navigatsiooni dubleerimisega ühendavad su emotsioonide maailmaga.

\* Veisenahk.

\*\* Saadaval valitud versioonidele.













## Selgelt sportlik R.S. Line

R.S. Line versioonis avaldub Uue MEGANE'i sportlik iseloom. Meekärjemustriga esikaitserauale lisatud F1® splitter lubab põnevat sõitu. Muljetavaldavad valueljed on saadaval kahes mõõdus ja kujunduses - 17" Montlhéry ja 18" Magny-Cours. Taga rõhutavad kaks väljalasketoru otsa veelgi kerekujunduse ülisportlikku stiili, mis kõik koondub ikoonilise R.S. Line logo taha.





## R.S. Line - sportlikkuse kehastus

Uue MEGANE R.S. Line'i interjäär on täis sportlikke detaile. Salongist leiad kõik tõelisele sportautole omased elemendid, nagu perforeeritud nahkkattega rool\*, mida ehib R.S.-i topeltteemantiga logo, või võidusõiduautodele omased harjatud alumiiniumist pedaalid. Tugevdatud istmed on kaetud Alcantara® polstri ja silmapaistvate õmblustega. Alustades süsinikkiu viimistlusest armatuurlaual ja lõpetades punaste kujunduselementidega musta interjööri, oleme pööranud rohkelt tähelepanu igale väiksemalegi detailile ja olnud kvaliteedis ülinõudlikud.

\* Veisenaht.









## Grandtour versiooni elegants

Uus MEGANE Grandtour avaldab muljet oma puhtaverelise universaali silueti, jõuliste rattakoopalaiendite, kõrgtehnoloogilise kokpiti ja peene detailsusega. Auto kaasaegset välimust aitavad toonitada harmoonilised kerejooned, uus kroomitud esivõre, erilised veljed ja Renault'le margiomased C-kujulised tuled. Välisilme muudavad veelgi eriomasemaks dünaamilised täisleed-tagatuled. Olgu tööalaseks või isiklikuks kasutuseks - Uus MEGANE Grandtour võidab kiirelt su südame oma mitmekülgse, kohandatavuse, lihtsa manööverdavuse ja sõidumugavusega.

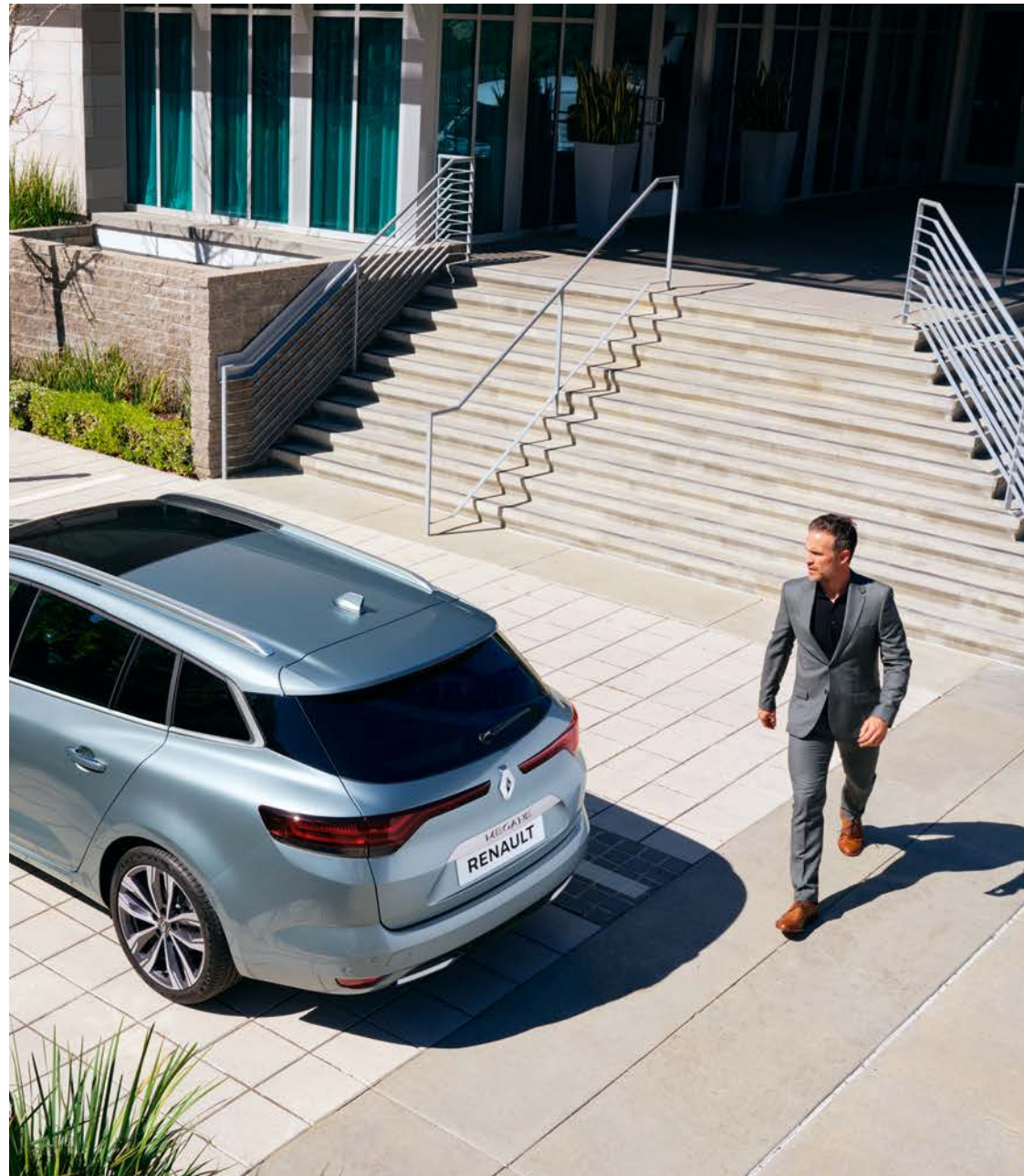



## E-TECH Plug-in Hybrid – kompromissitu disain

Uue MEGANE E-TECH Plug-in Hybrid'iga\* võid nautida uut sõiduviisi, mis on paindlikum, ei piira kuidagi su liikumisraadiust ning vastab kõigile su vajadustele nii linnas kui maanteel. Auto peent ja kaasaegset disaini toetavad sinise ääristusega veljekorgid ja erikujundusega E-TECH embleemid. 10,2" digitaalne näidikutepaneel tervitab juhti originaalse animatsiooniga.

\* E-TECH Plug-in Hybrid: müügi alguses saadaval vaid Grandtour versioonis ning hiljem ka luukpärana, Zen varustustasemest alates.













## Võidusõidu vaim

Oma F1®-stiilis esisplitteri, täisleed-esituledega Pure Vision, 60 mm laiemate esi- ja 45 mm laiemate tagatiibadega, külgmiste õhuavade, keskel asuva väljalasketoru, haiuimekujulise antenni, tagadifuusori ja teiste iseloomulike detailidega esitlevad Uus MEGANE R.S. ja R.S. Trophy oma sportlikku loomust. Nende ainulaadseid kerejooni täiendavad lai värvivalik ning erikujundusega 19" valuväljed Interlagos ja Fuji koos punaste Brembo pidurisadulatega, ühendades endas erakordse disaini ja auto suure jõudluse. Kompromissitu sportlikkus hakkab silma ka salongis. Uus kohandatav 10,2" digitaalne näidikutepaneel, R.S. erikujundusega nahkkatte\* ja käiguvahetuslabadega\*\* rool, alumiiniumist pedaalid ja jalatugi ning lühem käigukang - tippkvaliteediga materjalid ja polstrid, mis väljapeetud grafiithallides toonides kindlustavad unikaalse sõidukogemuse. Lisavarustusena pakutav Alcantara® polster loob igale võidusõitjale Uues MEGANE R.S.-is ideaalsed tingimused.

\* Veisenahk.

\*\* Saadaval ainult EDC-automaatkäigukastiga versioonidele.

# Uus perspektiiv









## E-TECH Plug-in Hybrid – elektriline vastavalt vajadusele

Piiramatu sõiduulatusega Uue MEGANE E-TECH\* Plug-in Hybrid'i kütusekulu ja CO<sub>2</sub> heitkogus on kuni 70% madalam samaväärse sise põlemismootoriga autoga võrreldes. Uue MEGANE E-TECH Plug-in Hybrid'iga on lihtne sõita ning see laeb akut ka sõidu ajal tänu energia taastootmisele pidurdusel ja aeglustusel. Selle eeliseks on võimalus laadida akut ka elektrivõrgust, kas kodus, tööl või teel olles\*\*. Laadimiskaabel on alati käeulatuses pakiruumis asuvas spetsiaalses panipaigas.

\* E-TECH Plug-in Hybrid: müügi alguses saadaval vaid Grandtour versioonis ning hiljem ka luukpärana, Zen varustustasemest alates.  
\*\* Lae auto aku täis kõigest 3 tunniga 16 A pistikust (Wallbox või avalik laadimispunkt).













# E-TECH Plug-in Hybrid – loomult mitmekülgne

Uus MEGANE E-TECH Plug-in Hybrid\* ühendab endas kahe erineva sõidukitüübi kõik eelised - sise põlemismootori sõiduulatus ja elektrimootori sõidukogemuse ja kütusesäästu. Uuel MEGANE E-TECH Plug-in Hybrid'il kasutusel olevas tehnoloogias on ühendatud kaks elektrimootorit ja 1,6-liitrine bensiinimootor. Uue sidurita mitmerežiimse käigukasti abil liidab see kontseptsioon omavahel hübriidi kohanduvuse ja elektriauto sõidunaudingu. Täiselektrilises režiimis on Uue MEGANE E-TECH Plug-in Hybrid'i sõiduulatus linnas kuni 65 km\*\*, mis on optimaalne igapäevasteks linnasõitudeks. Koge täiesti uut sõidukogemust - vaikne, kuid dünaamiline start, energiat taastotev pidurdus ja aeglustus ning erakordselt paindlik juhitavus. MULTI-SENSE tehnoloogia avab sulle võimalustes täiesti uue mõõtme. Võid valida erinevate sõidurežiimide vahel: täiselektriline Pure režiim või elektrimootori ja sise põlemismootori koostöös toimivad My Sense ja Sport režiimid. Maksimaalse jõudluse saavutamiseks lülita auto Sport režiimi ja naudi eriti dünaamilist ja intensiivset sõidukogemust.

\* E-TECH Plug-in Hybrid: müügi alguses saadaval vaid Grandtour versioonis ning hiljem ka luukpära, Zen varustustasemest alates.  
\*\* WLTP andmed kinnitamisel.

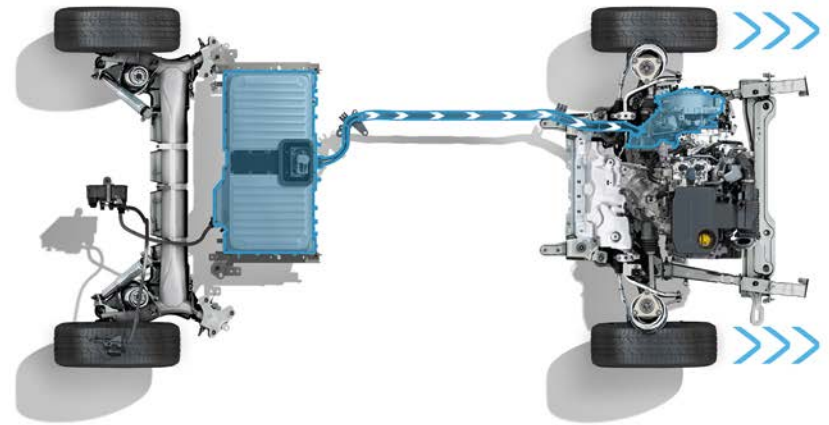



## Kohandatavus ja mugavus

Uue MEGANE Grandtouri igapäevane väljakutse on muuta su sõidud ühtviisi mugavaks nii üksi kui ka teistega koos sõites. Sisepõlemismootoriga versioonil on su kasutuses 563-liitrine ja hübriidversioonil 447-liitrine pakiruum. Tänu Easy Break istmete kokkuklappimissüsteemile saad tagumised istmed ühe liigutusega siledaks pörandaks muuta ning kokkuklapitav kaasreisijaiste võimaldab pakiruumi mahtu salongis veelgi suurendada. Nii võid transportida ka suuri asju, mis on kuni 2,7 m pikad!









## Muuda ise oma sõidukogemust

Renault MULTI-SENSE süsteem pakub võimaluse oma sõidukogemust isikupärastada. Võid sõltuvalt oma meeleolust valida kaheksa valgustooni ja nelja sõidurežiimi\* vahel: Eco vähendab kütusekulu ja CO<sub>2</sub> heitmeid; Comfort pakub lõõgastavat ja sujuvat sõitu; Sport muudab sõidu elavamaks ning My Sense võimaldab sul valida seadistused oma eelistuste järgi. R-Sound rakenduse abil saad muuta muusikaseadeid ja mootori häält salongis. Kasutades EASY LINK süsteemi koos võrgunavigatsiooniga\*\*, pead saatma ainult sihtpunkti info oma nutitelefoni autosse ning süsteem kalkuleerib sulle koheselt optimaalse "uksest ukseni" teekonna.

\* Lihtsalt ligipääsetav läbi uue EASY LINK kasutajaliidese või keskkonsoolil asuva otsetee nupu.

\*\* Navigatsioon dubleeritakse 10" digitaalsele näidikutepaneelile.



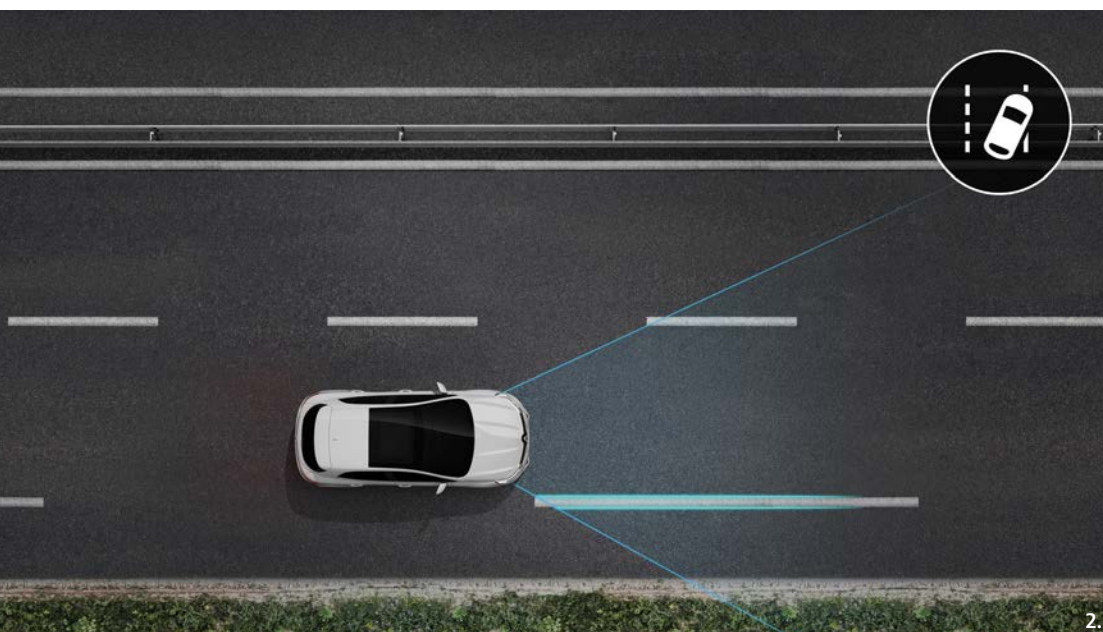
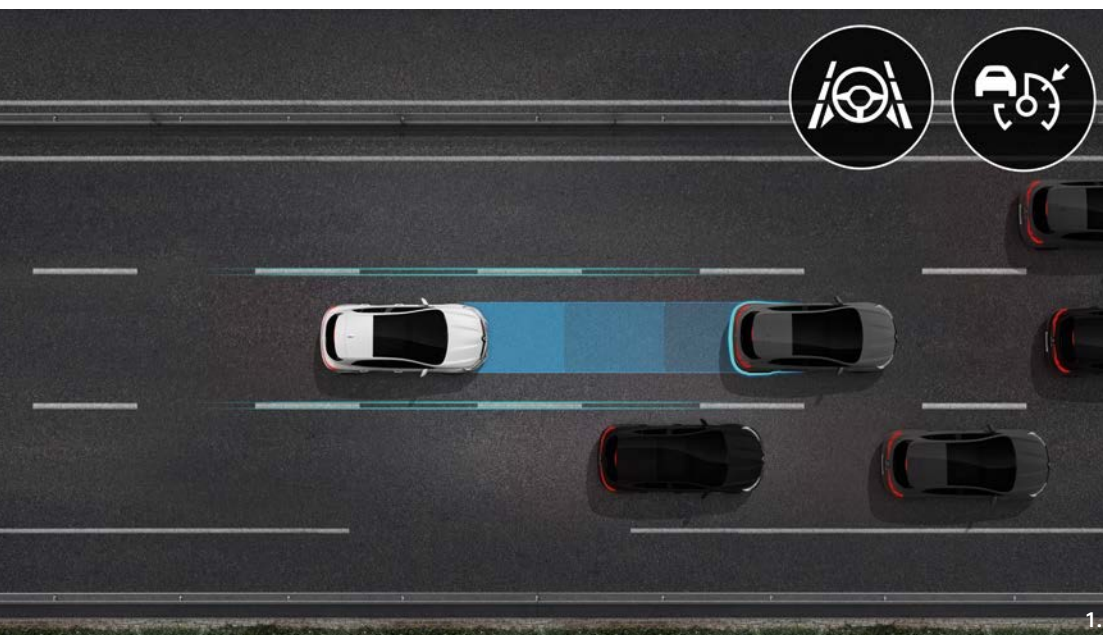

## Kindel ohutus ja suurem meelerahu

Uus MEGANE tagab sõidu ajal su meelerahu mitmete uuenduslike juhiabisüsteemidega. Digitaalsel näidikutepaneelil ja *head-up* ekraanil kuvatakse sulle kõik oluline sõiduinfo.

**1. EASY PILOT kiirtee- ja ummikuassistent.** See poolautomaatne sõidutehnoloogia tõesti toetab su sõitmist. Kiirustel 0-160 km/h kasutatav adaptiivne püsikiirusehoidik hoiab su auto sõiduraja keskel, kontrollib kiirust ja ohutut pikivahet eesoleva sõidukiga ning jätab ka vajadusel auto seisma. Kolme sekundi jooksul hakkab auto ise liikuma, ilma et peaksid näppugi liigutama.

**2. Juhi väsimuse tuvastussüsteem.** See funktsioon analüüsib su käitumist ja liigutusi rooli taga ning tuvastades märke unisusest, annab sellest hoiatusega märku. Digitaalsel näidikutepaneelil kuvatakse sulle soovitus puhkepaus teha.



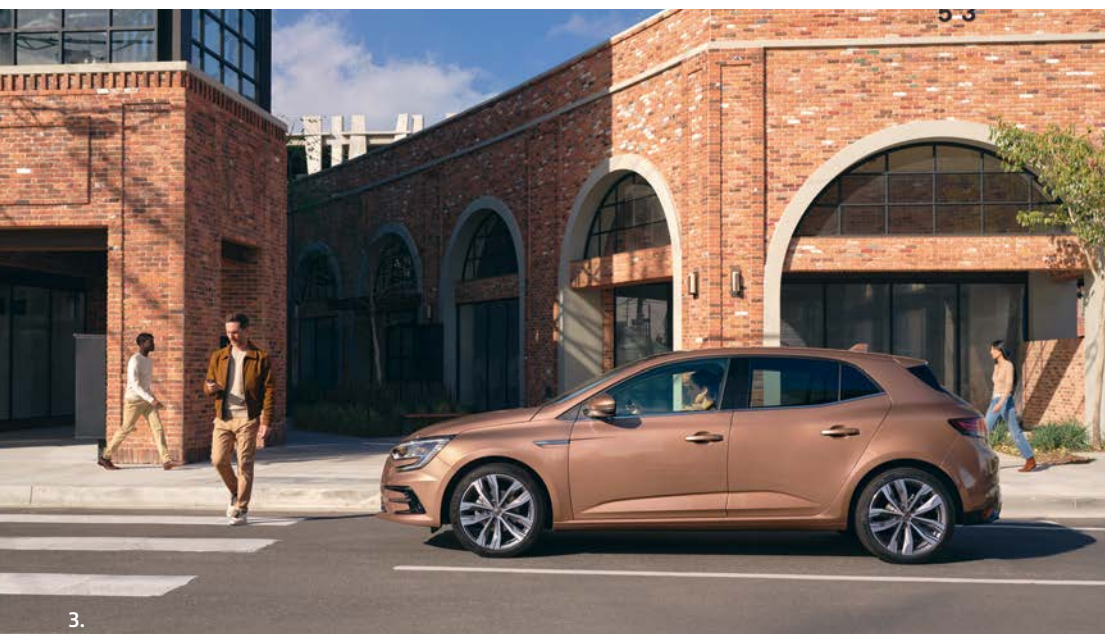

3.

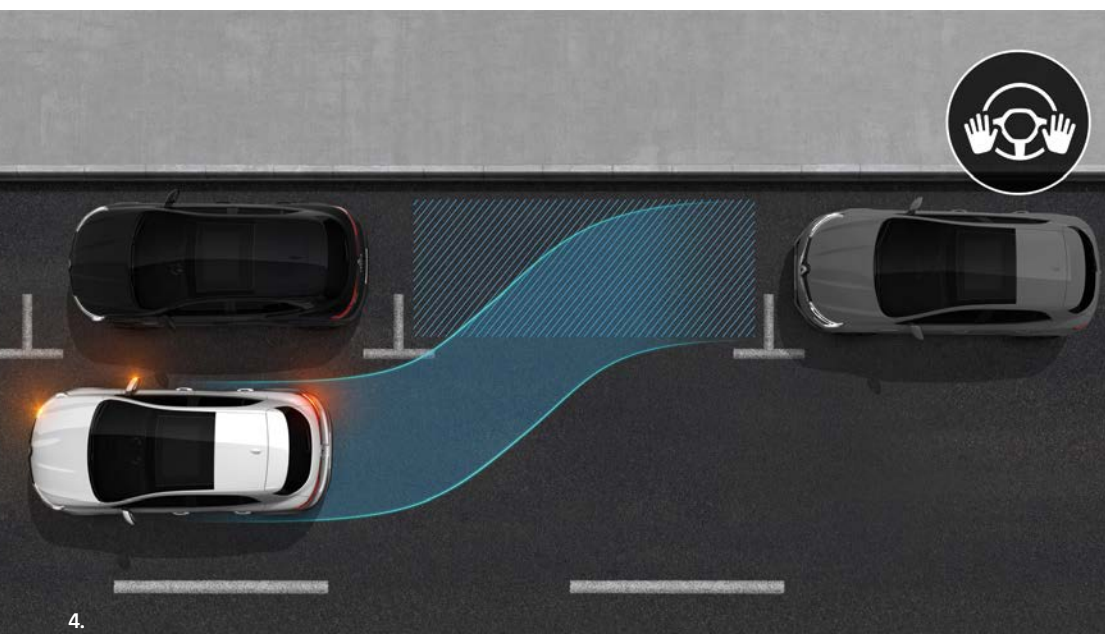

4.

**3. Automaatne hädapidurdussüsteem koos jalakäijate tuvastusfunktsiooniga.** Sa võid Uut MEGANE'i usaldada. On vaja järsult pidurdada? Jalakäija astub ootamatult teele? Uus MEGANE hoiatab sind selle eest ja rakendab äkkpidurduse kui sa õigeaegselt ei reageeri.

**4. Easy Park Assist iseparkimissüsteem.** Uue MEGANE'i ees, taga ja külgedel asuvate andurite abil analüüsib see süsteem vaba parkimisruumi olemasolu ja sooritab parkimismanöövri sinu eest. See võib ka sinu eest parkimiskohalt välja sõita - pead lihtsalt küsima.



## Tipptehnoloogiad ja suur jõudlus

Uus MEGANE R.S. ja R.S. Trophy - 300 hj puhast naudingut! F1® tehnoloogial põhjal loodud 1,8-liitrine otsesissepritse<sup>1</sup> mootor on ühendatud topeltsiduriga EDC-automaatkäigukastiga ning pakub pöördemomendiks kuni 420 Nm<sup>2</sup>. Täiendavalt on paranenud efektiivsus ning reageerimisaeg. Mootori jõudlust toetab kontrollklapiga väljalaskesüsteem. See avaneb sõltuvalt kiirusest, koormusest ja valitud R.S. Drive sõidurežiimist (Sport või Race) ning võimaldab sul kogu mootori potentsiaali maksimaalselt ära kasutada. 4CONTROL nelikroolimisüsteem ja neli hüdraulilise piirajaga amortisaatorit kindlustavad optimaalse juhitavuse ja haarduvuse. Sportvedrustusega Uus MEGANE R.S. ühendab endas mugavuse ja võimsa soorituse, et võimaldada sulle sportlikku sõitu iga päev. Uus MEGANE R.S. Trophy pakub parimat Renault Sport tehnoloogiat oma Torsen® piiratud libisemisega diferentsiaali ja kahekomponentsete esipiduriketastega, mis parandavad veelgi selle madaldatud Cup vedrustuse jõudlust. Brembo® pidurisadulad, Alcantara®<sup>3</sup> polstriga Recaro® korvistmed ja Bridgestone S007<sup>4</sup> rehvid kindlustavad absoluutse jõudluse igas kurvis.



<sup>1</sup> Varustatud turbolaaduriga, mille turbiin on kinnitatud keraamiliste kuullaagrite külge.

<sup>2</sup> Manuaalkäigukastiga 400 Nm.

<sup>3</sup> Saadaval lisavarustusena

<sup>4</sup> Saadaval ainult 19" Fuji valuvelgedega.



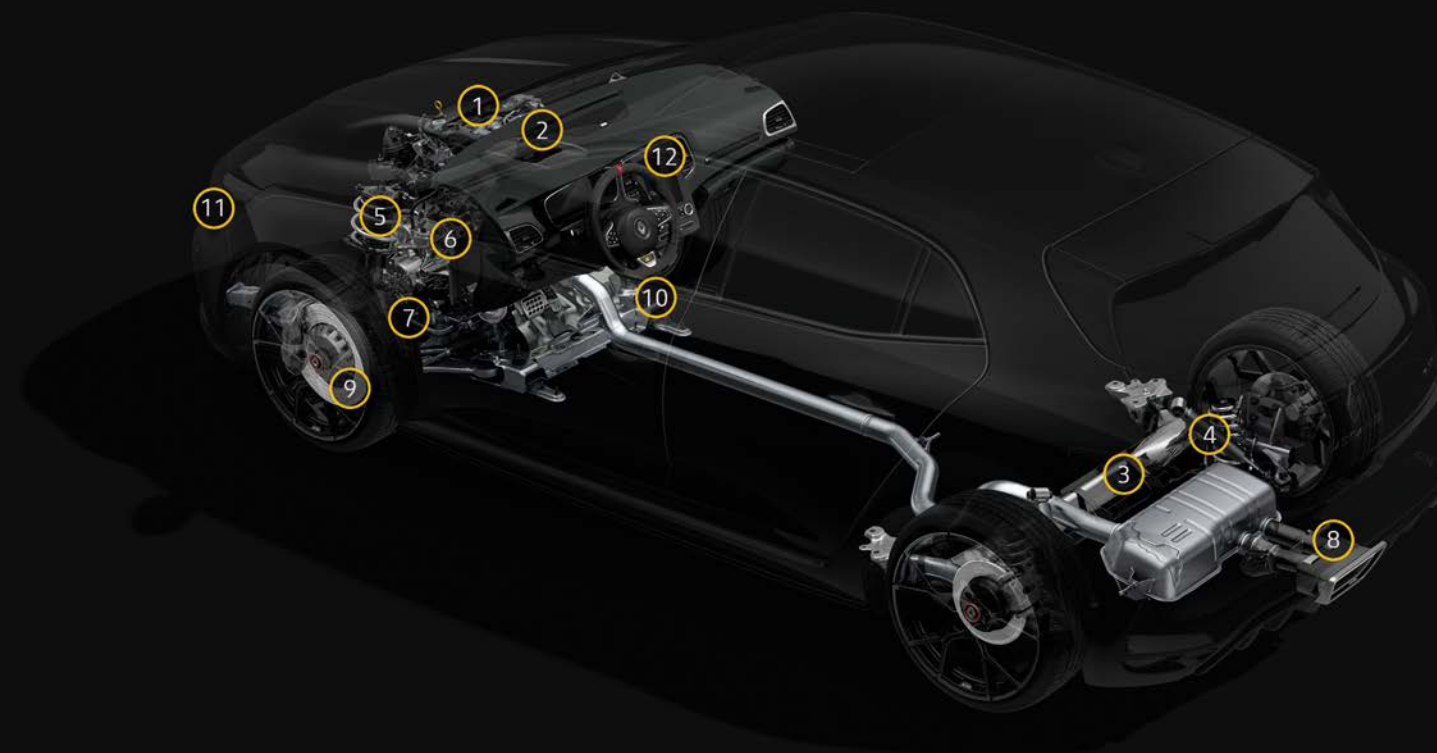

- |   |  |   |   |    |   |
|---|--|---|---|----|---|
| 1 | 1,8 l turbomootor - 300 hj / 420 Nm*                               | 5 | 4 hüdraulilise piirajaga amortisaatorit     | 9  | Kahekomponentsed pidurikettad ja Brembo® pidurisadulad      |
| 2 | Turbolaaduri turbiin on kinnitatud keraamiliste kuullaagrite külge | 6 | Torsen® piiratud libisemisega diferentsiaal | 10 | Topeltsiduriga EDC-automaatkäigukast (või manuaalkäigukast) |
| 3 | 4CONTROL nelikroolimissüsteem                                      | 7 | Sõltumatu õõtshoobadega esivedrustus        | 11 | Multifunktsionaalsed esituled R.S. Vision                   |
| 4 | Cup vedrustus  | 8 | Elektroonilise klapi väljalaskesüsteem      | 12 | Pardatelemeetriasüsteem R.S. Monitor                        |

\* Manuaalkäigukastiga versioonil 400 Nm

# Värvivalik







Highland hall\*



Baltic hall\*



Titaanhall\*



Säravmust\*



Tonic oranž\*\*\*



Sirius kollane\*\*\*

\* Metallikvärv (Solar pruun, kosmosesinine ja Baltic hall pole saadaval Uue MEGANE'i versioonile R.S. Line). \*\* Mittemetallikvärv, kaetud värvitu lakiga. \*\*\*Metallik erivärvid, saadaval ainult R.S. versioonidele. Pildid on illustratiivsed.

# Varustus



Pildil on kujutatud Life versioon koos lisavarustusega

## Life

### Ohutus ja juhiabisüsteemid

- ABS-pidurid ja hädapidurdusassistent
- Adaptiivsed eesmised turvapadjad juhile ja kaassõitjale (kaassõitja turvapadi inaktiveeritav)
- Külgmised vaagna ja rindkere turvapadjad juhile ja kaassõitjale
- Külgmised turvakardinad esi- ja tagaistmetel
- Kesklukustus
- Elektrooniline stabiilsuskontroll ESC koos veojõukontrolliga ASR
- Rehviparanduskomplekt
- Kiirusepiirajaga püsikiirusehoidik
- Täiendavad leed-suunatud küljepeeglite korpused
- ISOFIX lasteistmete kinnitussüsteem välimistel tagumistel istekohtadel
- Rehvirõhu kontrollsüsteem

### Juhtimine

- Mäeltstardiassistent
- ECO-režiim

### Mugavus

- Reguleeritava kõrgusega peatoed esi- ja tagaistmetel
- 1/3-2/3 süsteemis kokkuklapitav tagaiste
- Mehaaniline kliimaseade koos salongi õhufiltriga
- Pakiruumi topeltpõrand (kasutatav kahes asendis)
- Impulsslülitiga elektrilised klaasitõstukid esiuistel
- Mehaanilised klaasitõstukid tagaistel
- Elektriliselt reguleeritavad soojendusega küljepeeglid
- Kahe asendiga (päev/öö) salongi tahavaatepeegel
- Käsitsi reguleeritava kõrguse ja kõrgusega juhiiste
- Käsitsi reguleeritava kõrgusega kõrvaliste

### Multimeedia

- 12 V pistik salongi esiosas
- USB-liides ja 3,5 mm audiopistik salongi esiosas
- 4,2" ekraaniga Bluetooth® raadio
- 4,2" värvilise ekraaniga näidikutepaneel

### Väline disain

- C-kujulised leed-päevasõidutuled ees
- Margiomased leed-päevatudled taga
- Dünaamilised tagumised suunatud
- Kroomitud kujunduselementidega must radiaatorivõre
- 16" terasveljed koos ilukilpidega Florida
- Kere värvi uksealingid
- Täisleed-esituled Pure Vision
- Kere värvi küljepeeglite korpused

### Sisekujundus

- Halli värvi tekstiilpolster
- Reguleeritava kõrguse ja sügavusega multifunktsionaalne rool, kaetud ökonahaga Soft Touch





Pildil on kujutatud Zen versioon koos lisavarustusega

## Zen (Life+)

### Ohutus ja juhiabisüsteemid

- Tagumised parkimisandurid

### Mugavus

- Valgus- ja vihasensor
- Automaatne kahetsooniline kliimaseade
- Pikisuunas reguleeritava käetoe ja panipaigaga keskkonsool
- Impulsslülitiga elektrilised klaasitõstukid tagaistel
- Reguleeritav nimmetugi juhiistmel

### Multimeedia

- 12 V pistik salongi tagaosas
- 7" ekraani ja mobiilsideteenustega multimeediasüsteem EASY LINK koos Bluetooth® ühenduse, DAB-raadio, navigatsiooni, Android Auto® ja Apple CarPlay® ühilduvuse ja häälkäsklustega.
- 7" isikupärastatav digitaalne näidikutepaneel

### Väline disain

- 16 terasveljed koos ilukilpidega Elliptik
- Katusereelingud\*

### Sisekujundus

- Halli värvi uksepaneelide ja armatuurlaua viimistlus
- Tekstiilpolster Carbone

### E-TECH Plug-in Hybrid versiooni varustus\*

- E-TECH embleemid külgedel ja taga
- EV-lüliti keskkonsoolil
- Automaatne parkimispidur
- Kolme sõidurežiimiga MULTI-SENSE süsteem (Pure, My Sense ja Sport)
- Laadimiskaabli panipaik pakiruumis
- 7" ekraani ja mobiilsideteenustega multimeediasüsteem EASY LINK koos Bluetooth® ühenduse, DAB-raadio, Euroopa kaartidega navigatsiooni, Android Auto® ja Apple CarPlay® ühilduvuse ja häälkäsklustega.
- 10,2" isikupärastatav digitaalne näidikutepaneel

\* Ainult versioonile MEGANE Grandtour.  
Android Auto™ on Google Inc. kaubamärk.  
Apple CarPlay™ on Apple Inc. kaubamärk.

# Varustus



Pildil on kujutatud Intens versioon koos lisavarustusega

## Intens (Zen+)

### Ohutus ja juhiabisüsteemid

- Eesmiseid parkimisandurid
- Sõiduraja kontrollsüsteem
- Sõidukiiruse hoiatussüsteem koos liiklusmärkide tuvastusfunktsiooniga
- Automaatne kaug- ja lähituled vahetus

### Juhtimine

- Juhi väsimuse tuvastussüsteem
- Automaatne parkimispidur
- Renault MULTI-SENSE - 4 reguleeritavat sõidurežiimi (My Sense, Eco, Comfort, Sport) ja reguleeritav salongi meeleolulvalgustus

### Mugavus

- Renault vabakäe-võtmekaart koos automaatse uste lukustusfunktsiooniga autost eemaldumisel
- Täiendav leedvalgustus salongi esi- ja tagaosas
- Raamita isetumenev salongi tahavaatepeegel
- Elektriliselt kokkuklapitavad küljepeeglid
- Tulede tervitusfunktsioon auto lukustuse avamisel
- Lauaks kokkuklapitav kõrvaliste\*
- Easy Break tagaistmete kokkuklappimissüsteem\*

### Multimeedia

- 7" ekraani ja mobiilsideteenustega multimeediasüsteem EASY LINK koos Bluetooth® ühenduse, DAB-raadio, Euroopa kaartidega navigatsiooni, Android Auto® ja Apple CarPlay® ühilduvuse (juhtmega ühendus) ja häälkäsklustega.

### Väline disain

- Haiuimekujuline antenn
- Kroomitud kujunduselementidega radiaatorivõre
- Teemantläikega 16" valveljed Impulse
- Kroomitud elementidega uksekingid
- Leed-udutuled
- Täiendavalt toonitud tagumised klaasid

### Sisekujundus

- Matt alumiiniumi värvi armatuurlaua ja uksepaneelide viimistlus
- Meeleolulvalgustus esi- ja tagaustel
- Õkonahast elementidega tekstiilpolster Carbone
- Nahkkattega root\*\*

### E-TECH Plug-in Hybrid versiooni varustus\*

- E-TECH embleemid külgedel ja taga
- EV-lüliti keskkonsoolil
- Automaatne parkimispidur
- Kolme sõidurežiimiga MULTI-SENSE süsteem (Pure, My Sense ja Sport)
- Laadimiskaabli panipaik pakiruumis
- 10,2" isikupärastatav digitaalne näidikutepaneel

\* Ainult versioonile MEGANE Grandtour.

\*\* Veisenahk

Android Auto™ on Google Inc. kaubamärk.  
Apple CarPlay™ on Apple Inc. kaubamärk.





Pildil on kujutatud R.S. LINE versioon koos lisavarustusega

## R.S. Line (Intens+)

### Väline disain

- Sportliku F1® esisplitteriga eesmine kaitseraud
- Teemantläikega 17" valuväljed Monlhéry
- Sportlik tagumine kaitseraud
- R.S. Line embleemid esitiibadel ja taga

### Sisekujundus

- Süsinikku disainiga kujunduselemendid armatuurlaual ja uksepaneelidel
- Keskmine käetugi
- Süsinikku disainiga armatuurlaud ja uksepaneelid
- Punaste õmblustega käigukang
- Alumiiniumpedaalid
- Punaste pealisõmblustega musta värvi tekstiilpolster R.S. Line
- Integreeritud peatugedega sportlikud esiistmed
- Nahkkatte ja R.S. embleemiga rool

### E-TECH Plug-in Hybrid versiooni varustus\*

- E-TECH embleemid külgedel ja taga
- EV-lüliti keskkonsoolil
- Automaatne parkimispidur
- Kolme sõidurežiimiga MULTI-SENSE süsteem (Pure, My Sense ja Sport)
- Laadimiskaabli panipaik pakiruumis
- 10,2" isikupärastatav digitaalne näidikutepaneel

\* Ainult versioonile MEGANE Grandtour.

# Polstrid

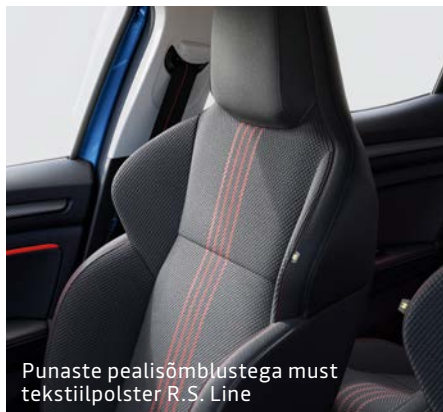
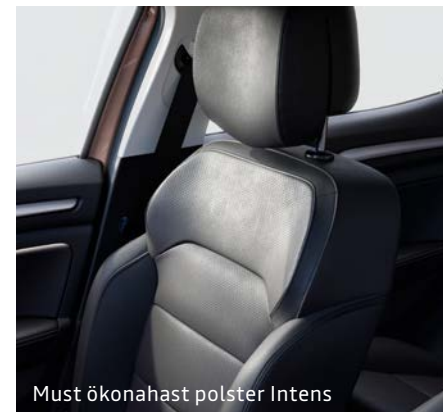
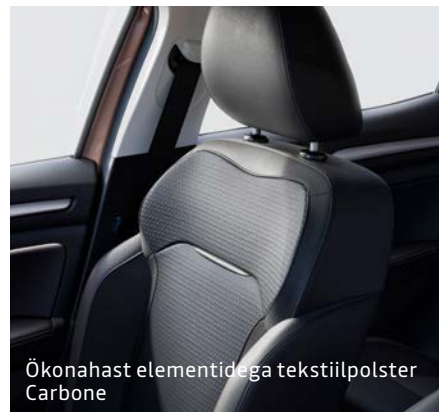



# Veljed



16" terasveljed Florida<sup>1</sup>



16" terasveljed Elliptik<sup>2</sup>



16" valuveljed Celsius<sup>2</sup>



16" valuveljed Impulse<sup>3</sup>



17" valuveljed Allium<sup>3</sup>



18" valuveljed Hightek<sup>3</sup>



17" valuveljed Monthéry<sup>4</sup>



18" valuveljed Magny-Cours<sup>4</sup>

<sup>1</sup> Saadaval versioonile Life.

<sup>2</sup> Saadaval versioonile Zen.

<sup>3</sup> Saadaval versioonile Intens.

<sup>4</sup> Saadaval versioonile R. S. Line.

# Mõõtmed

## MEGANE

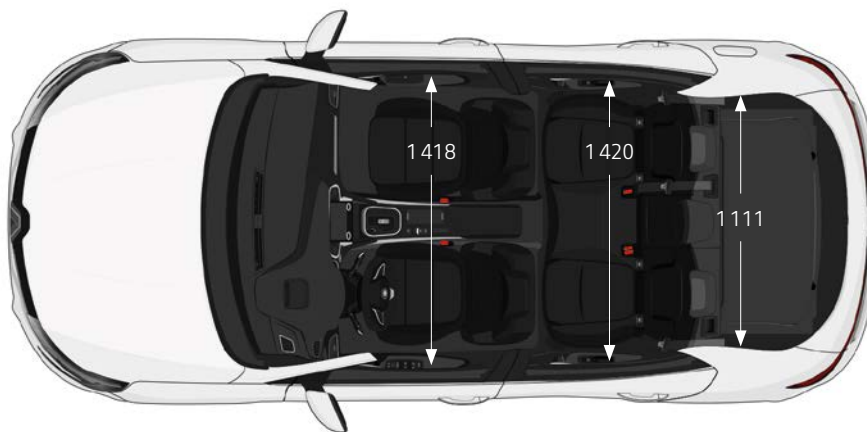
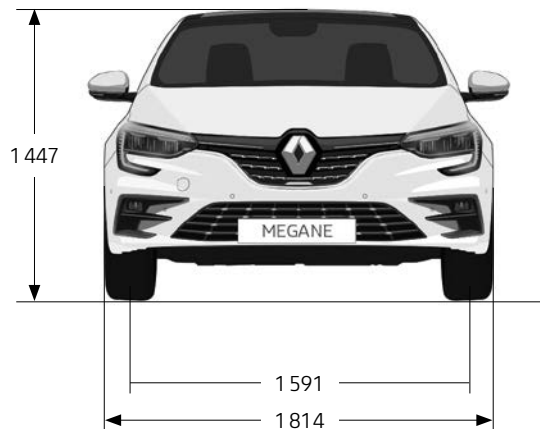
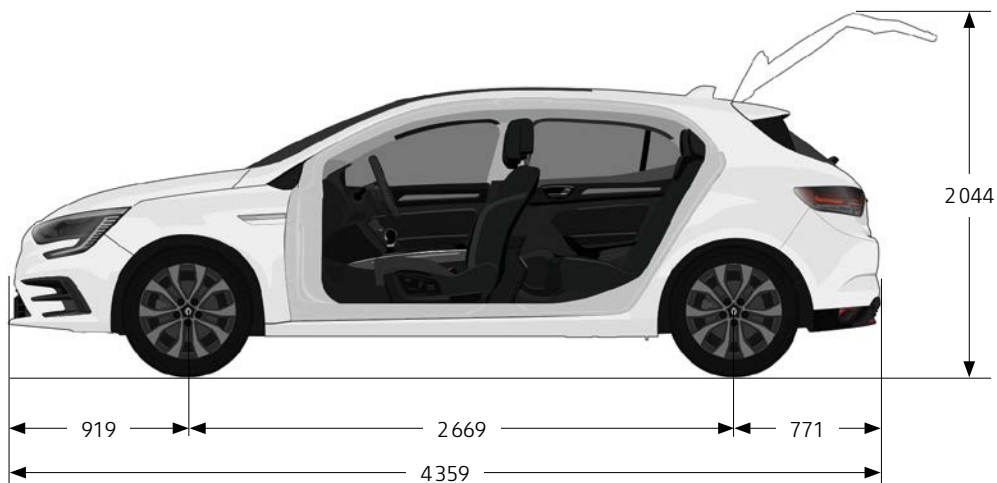
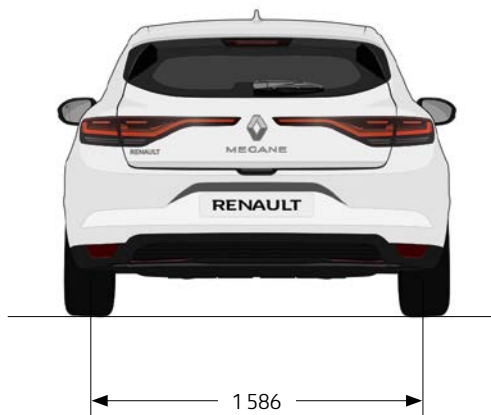

### PAKIRUUMI MAHT (l)

	Bensiin	Diisel
Pakiruumi maht	473	394
Maksimaalne pakiruumi maht kokkuklapitud tagaistme seljatoega	1 367	1 288



## GRANDTOUR

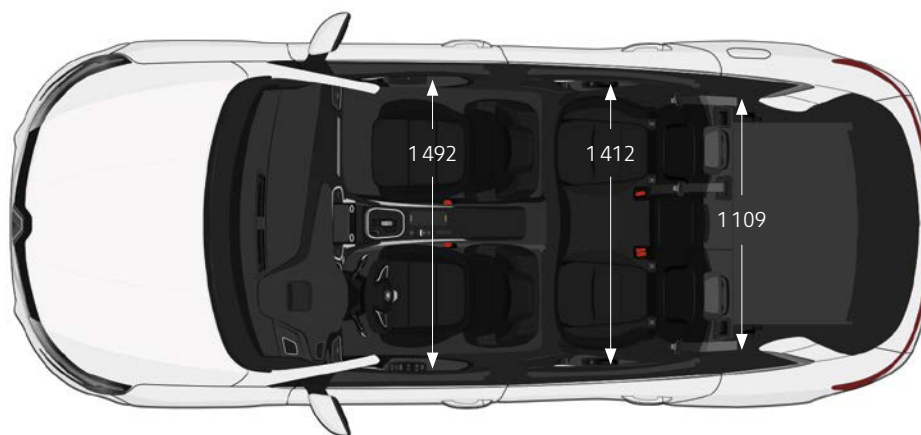
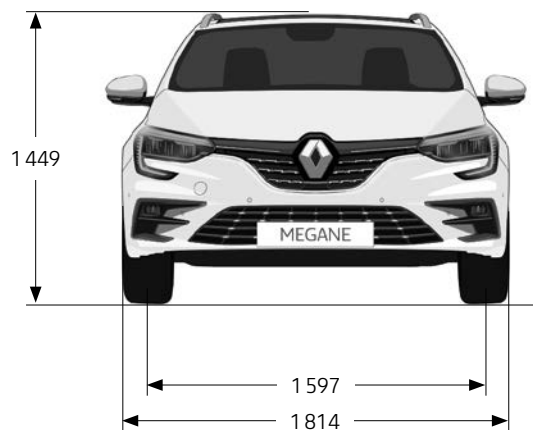
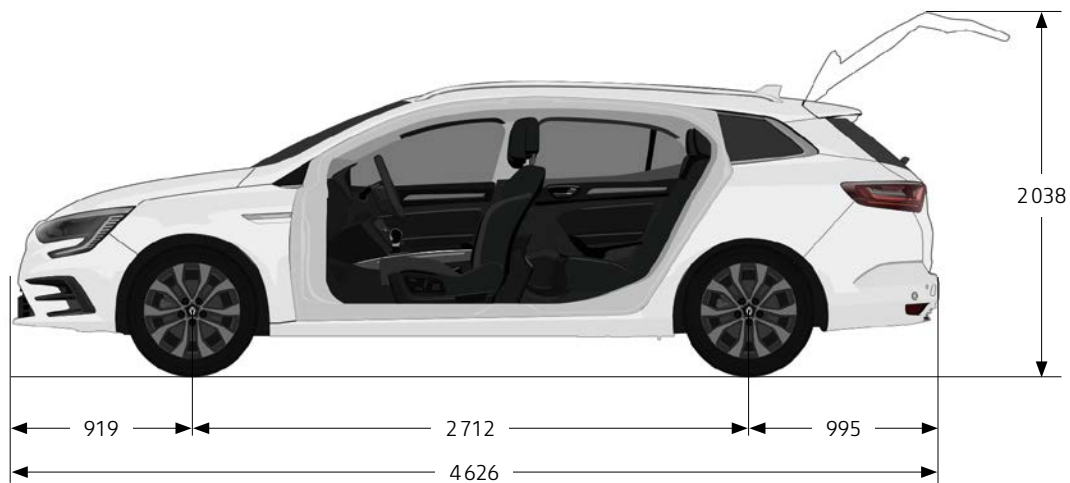
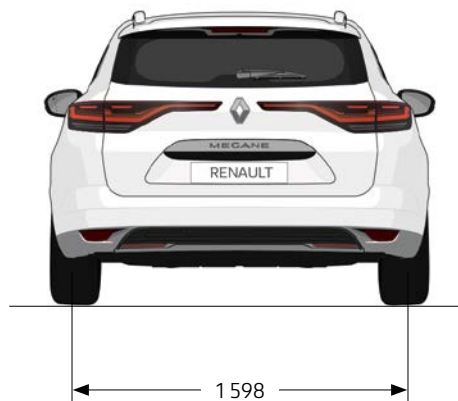

### PAKIRUUMI MAHT (l)

Pakiruumi maht

Maksimaalne pakiruumi maht kokkuklapitud tagaistme seljatoega

Bensiin

563

1 543

Diesel

504

1 484

E-TECH

447

1 408







**1. Katuseraamid ja katuseboks.** Varusta oma Uus MEGANE QuickFix katuseraamidega ja naudi täiendavat pagasiruumi. Nende külge on kerge paigaldada nii suusaraame, jalgrattahoidikuid kui ka meie valikus olevaid katusebokse.

**2. Kokkuklapitav veokonks koos kallutatava jalgrattahoidikuga.** Võta haagisekonksu abil oma maastikurattad nädalalõpu väljasõidule kaasa või vea haagist. Muul ajal aga säilib su Uue MEGANE'i algne välimus, kuna haagisekonksu on lihtne kaitseraua taha peitu klappida.

**3. Kohanduv pakiruumi matt EasyFlex.** See libisemisvastane ja veekindel matt on hädavajalik, et kaitsta su auto pakiruumi suurte või määratud esemete transpordil. Seda on lihtne vastavalt tagaistmete paigutusele lahti ja kokku voltida.

**4. Induktsioonlaadija.** Ükskõik kui pikal reisil viibid - integreeritud nutitefonilaadija hoiab su alati maailmaga ühenduses.

**5. Kaitsekiled.** Kaitse oma autot igapäevaste kriimustuste eest läbipaistva kaitsekilega. Väiksemad löögid, kriimustused ja isegi pidev hõõrdumine ei valmista enam muret.



# Kvaliteet

*“Alates meie disainibüroo esimestest visanditest kuni tootmise ja lõpuks tarneni meie edasimüüjivõrgus, juhindume alati maksimaalse kvaliteedi tagamisest.”*

Laurens van den Acker – Renault Corporate Design'i vanem asepresident



## Aina rangem kvaliteedikontroll

Meie Palencia tehastes kasutatakse kvaliteedikontrollis kõige kaasaegsemat tehnoloogiat:

- laserid kontrollivad keregeomeetriat;
- kaamerad kontrollivad korrosiooni- ja kivikaitse kattekihte;
- juhiabisüsteemides kasutatakse edasiarendatud radarikontrollisüsteeme.

## Veelgi põhjalikumad testid

Kõik meie sõidukid läbivad põhjalikud vastupidavustestid, mis matkivad kliendi autokasutust 5 aasta / 80 000 km vältel. Uue MEGANE'ga oleme läinud veelgi kaugemale - 25 E-TECH pistikhübridi antakse 17 nädalaks 100 erineva juhi kasutusse.

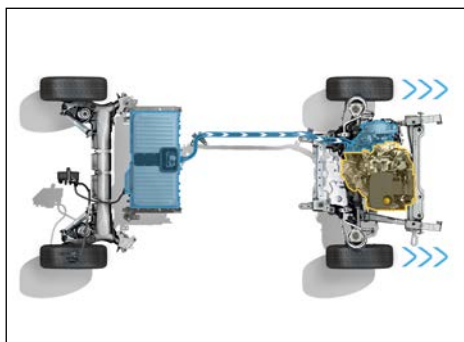

## Renault DP World F1® Team tehnoloogia kõigile

Juhtiva elektrautode arendaja ja eksperdina varustas Renault Uue MEGANE'i 160-hj E-TECH Plug-in hübriidmootoriga, mille tehnoloogia pärineb otse Renault DP World F1® Team'ilt. Seda Renault' inseneride poolt välja töötatud tehnoloogiat, milles uue põlvkonna 1,6 liitrine bensiinimootor on ühendatud kahe elektrimootori ja käike optimeeriva sidurita käigukastiga, kaitseb üle 150 patendi.

## Täiesti uus sõidukogemus

E-TECH Plug-in Hybrid jõuallika arendusel on toetunud Renault DP World F1® Team'i kogemustele. Selles on kasutusel Vormel 1-st pärinevad uuenduslikud tehnoloogiad, mis tagavad suurepärase energiatõhususe ja optimaalse elektritarbimise, rääkimata erakordselt sõidunaudingust.



## Internetiühendus ja uued mobiiltehnoloogiad

Jäädes truuks oma olemusele, on Uues MEGANE's kasutusel viimase põlvkonna tehnoloogiad, et pakkuda sulle veelgi nauditavamalt sõidukogemust:

- uus Renault EASY LINK süsteem annab sulle ligipääsu multimeediasisule, navigatsioonile, infole ja meelelahutusele. (ühilduvus Android Auto™ ja Apple CarPlay'ga™);
- uus 9,3" isikupärastatav multimeediaekraan võimaldab sul kiirelt ligi pääseda oma lemmikfunktsioonidele ja -rakendustele;
- MULTI-SENSE süsteemi abil saad auto sõiduomadusi vastavalt oma eelistustele seadistada.

## Ligipääs uuele mobiilsusele

Renault Easy Connect pakub laia valikut rakendusi, platvorme ja mobiilseid teenuseid, mis teevad su igapäevase elu lihtsamaks. Kõik need kõrgtehnoloogilises kokpitis leiduvad tööriistad kindlustavad sulle mugavuse, ohutuse ja rohkem võimalusi mobiilsete tehnoloogiate kasutamiseks.



## Renault sinu kõrval

Oleme alati sinu lähedal, et muuta su elu lihtsamaks ja säästa su aega oma Renault' hooldamisel: veebipõhised kalkulatsioonid ja konsultatsioonid, täisteenuslepingud, hoolduslepingud, kindlustus ja autoabi, isikupärastatav MY Renault programm... Kasuta ära meie lihtsad ja kiired lahendused, mis on loodud vastama sinu vajadustele.

### **Kogu vajaliku info leiad:**

- meie veebilehtedelt - toodete, teenuste ja finantseerimispakkumised, kontaktid, proovisõidud;
- meie esinduste võrgustikust - küsi meie edasimüüjatelt ja teeninduspersonalilt.

### **Renault Service - 100% kaitse**

Kaitse end ootamatuste eest pikendatud garantii, kindlustuse ja alati kättesaadava Renault Assistance'i abil.

### **Renault Service - muretu hooldus**

Meie Renault' teeninduse hoolduslepingud võimaldavad sul kasutada just sulle sobivaid teenuseid ettemääratud kokkuleppe alusel.

### **Lisavarustus - sinu isikupärane Renault**

Meie lisavarustuse valik pakub kõike mida vajad, et muuta oma auto veelgi atraktiivsemaks, praktilisemaks, mugavamaks ja isikupärasemaks.









MEGANE



RENAULT

Avarda oma Renault MEGANE'i  
kogemust aadressil [www.renault.ee](http://www.renault.ee)

Kasutusele on võetud kõik ettevaatusabinõud, tagamaks, et antud tekst on trükkimise ajal täpne ja ajakohane. See dokument on loodud, kasutades tootmiseelseid mudeleid ja prototüüpe. Vastavalt pideva tootearenduse poliitikale jätab Renault endale õiguse igal ajal muuta kirjeldatud tehnilisi andmeid, sõidukeid ja tarvikuid. Need muudatused edastatakse Renault' edasimüüjatele nii kiiresti kui võimalik. Teatud mudelid võivad erineda ja teatud seadmed ei pruugi olla saadaval (standardi, valiku või tarvikuna) vastavalt riigile. Uusima teabe saamiseks palun võtke ühendust oma lähima edasimüüjaga. Trükitehnilistel põhjustel võivad selles dokumendis toodud värvid veidi erineda tegelikest värvidest või sisekujundusest. Kõik õigused on kaitstud. Käesoleva väljaande paljundamine ükskõik millises vormis ja mis tahes viisil, täielikult või osaliselt, on keelatud ilma Renault' eelneva kirjaliku loata.

Renault soovitab 

Piltide kasutusõigus: J. Ludes, Bandits, Additive, D, Hill, Wanda, A. Bernier, © Renault - Design © Renault Marketing 3D-Commerce  
12-2020

   [renault.ee](http://renault.ee)